



CONNECT unlimited. ALLES IST MÖGLICH.

CONNECT unlimited. EVERYTHING IS POSSIBLE.



CONNECT UNLIMITED.
ALLES IST MÖGLICH.

made by MAHA
made
in
Germany



ATT CONNECT / PRODUKTPROGRAMM

Achslast	Ausführung	Spurweite	Rollenlänge	Motorposition	Typ
PKW					
3500 kg	C	2200 mm			C_MBT C 3.5 W220
	C	2500 mm			C_MBT C 3.5 W250
	S	2200 mm			C_MBT S 3.5 W220
4000 kg	C	2200 mm			C_MBT C 4.0 W220
	C	2500 mm			C_MBT C 4.0 W250
	S	2200 mm			C_MBT S 4.0 W220
5000 kg	C	2800 mm			C_MBT C 5.0 W280
	S	2800 mm			C_MBT S 5.0 W280
Transporter/LLKW					
8000 kg	C	2800 mm			C_MBT C 8.0 W280
13 000 kg	C	2800 mm			C_MBT C 13.0 W280
LKW					
13 000 kg	S		1000 mm	MS	C_MBT S 13.0 R100 MS
	S		1000 mm	MU	C_MBT S 13.0 R100 MU
15 000 kg	S		1000 mm	MS	C_MBT S 15.0 R100 MS
	S		1000 mm	MU	C_MBT S 15.0 R100 MU
18 000 kg	S		1150 mm	MS	C_MBT S 18.0 R115 MS
	S		1150 mm	MU	C_MBT S 18.0 R115 MU
	S		1150 mm	MI	C_MBT S 18.0 R115 MI
	S		1600 mm	MS	C_MBT S 18.0 R160 MS
	S		1600 mm	MU	C_MBT S 18.0 R160 MU
20 000 kg	S		1150 mm	MU	C_MBT S 20.0 R115 MU
	S		1150 mm	MI	C_MBT S 20.0 R115 MI
	S		1600 mm	MU	C_MBT S 20.0 R160 MU
Spezialprüfstände					
18 000 kg	M	3010 mm			C_MBT M 18.0 W301
	T	3600 mm			C_MBT T 18.0 W360

C - „Compact“ = ungeteilter Rollensatz
 S - „Split“ = geteilter Rollensatz
 M - „Mobil“ = für die mobile Unterwegs-Kontrolle
 T - „Tractor“ = insbesondere für landwirtschaftliche Fahrzeuge

MS - „Side“ = Motorposition seitlich des Rollensatzes
 MU - „Under“ = Motorposition unterhalb des Rollensatzes
 MI - „In Front“ = Motorposition vor dem Rollensatz

CONNECT SERIES

NUR PROS, KEINE CONTRAS

- Oberstes Ziel bei der Entwicklung des Prüfstandes war die höchste Verfügbarkeit für unsere Kunden in punkto Ausfallsicherheit. Dies garantiert eine extrem robuste Bodengruppe in Verbindung mit Komponenten auf höchstem Qualitätsstandard.
- Ein weiterer unschlagbarer Produktvorteil ist der modulare Aufbau des Prüfstandes, der die Zukunftsfähigkeit und die Weiterentwicklung unserer Kunden gewährleistet.
- Ein in dieser Branche einzigartiger »End-of-line«-Test – d. h. vor Auslieferung wird jede Funktion des Prüfstandes auf Herz und Nieren geprüft – garantiert sehr hohe Sicherheit für den Kunden bei der Inbetriebnahme.
- Durch die Plug & Play-Technologie sind alle Optionen und Sensoren steckbar, was eine extrem schnelle und äußerst einfache Wartung garantiert.
- Unter Berücksichtigung all dieser Punkte gehen wir davon aus, dass sich Technik und Qualität durchsetzt und das Produkt auf dem Markt unsere Kunden sehr erfolgreich macht.
- Gehen Sie mit uns in die digitale Zukunft – **CONNECT unlimited**. Alles ist möglich. Wir freuen uns auf Sie!

Ausführungsbeispiele



Digitaler Rollen-Bremsprüfstand **C_MBT C 3.5 W220** mit ungeteiltem Rollensatz, bis zu 3,5 t Achslast und einer max. Spurweite von 2200 mm.



Digitaler Rollen-Bremsprüfstand **C_MBT S 5.0 W280** mit geteiltem Rollensatz, bis zu 5,0 t Achslast und einer max. Spurweite von 2800 mm.



Digitaler Rollen-Bremsprüfstand **C_MBT S 15.0 R100 MU** mit geteiltem Rollensatz, bis zu 15,0 t Achslast und einer Rollensatzlänge von 1000 mm, mit Motorposition unterhalb des Rollensatzes.



Digitaler Rollen-Bremsprüfstand **C_MBT S 18.0 R160 MS** mit geteiltem Rollensatz, bis zu 18,0 t Achslast und einer Rollensatzlänge von 1600 mm, mit Motorposition seitlich des Rollensatzes.

Aufbau unserer selbsterklärenden Typbezeichnungen

Im folgenden Beispiel wird die Bezeichnung eines Bremsprüfstandes mit geteiltem Rollensatz, 18 t Achslast, einer Rollensatzlänge von 1150 mm und der Motoreinheit unterhalb des Prüfstandes aufgeschlüsselt.

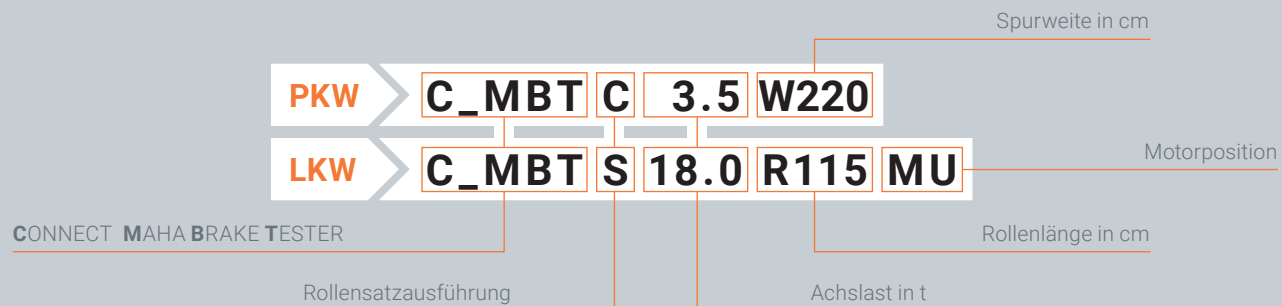

Alle Bremsprüfstände, die „STOCK“ in der Produktbezeichnung (VP) führen, werden auf Lager produziert. Somit ist eine sehr kurze Lieferzeit gewährleistet.

10 VON 10 GRÜNDEN EINEN **CONNECT unlimited** ZU KAUFEN.

STABILE UND SOLIDE AUSFÜHRUNG

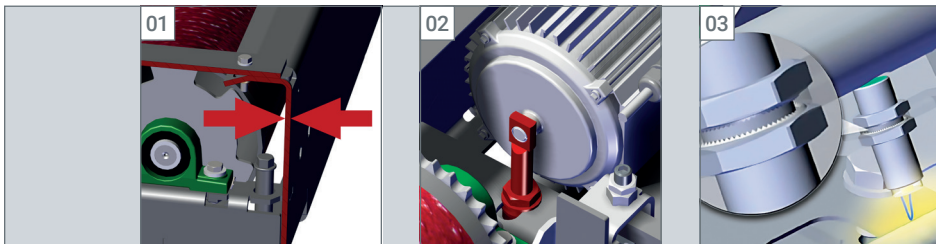

01 Robuste Bodengruppe aus 6 mm Stahlblech (PKW), bzw. 8 mm Stahlblech (LKW).

02 Gegengelagerte, spritzwassergeschützte Motoren für lange Lebensdauer (PKW).

03 Selbstsichernde NAMUR-Schalter mit Status-LED in Metallausführung.

MODULARES INTERFACEMODUL IN BODENGRUPPE

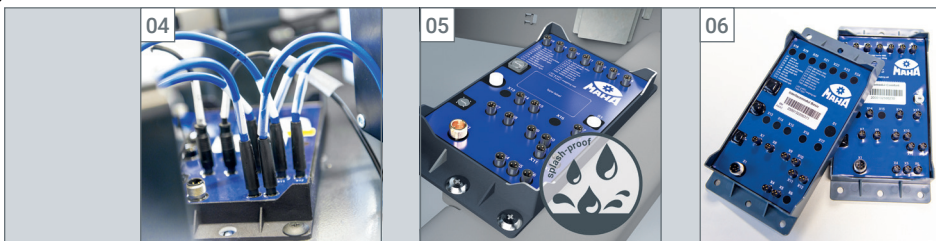

04 Plug & Play aller Sensoren und Optionen durch Stecker.

05 Vergossenes, spritzwassergeschütztes und nahezu wasserdichtes Interfacemodul.

06 Alle Optionen zum Ausbau zu einer Prüfstraße oder Erweiterung einer Waage, einfach nachrüstbar.

SICHERE UND DIGITALE DATENÜBERTRAGUNG



07 Auf Funktionalität diagnostizierbare Sensorik.

08 Messwertwandlung in digitale Signale via Interfacemodul.

09 Störungsfreie CAN-Bus-Übertragung auch über weite Strecken.



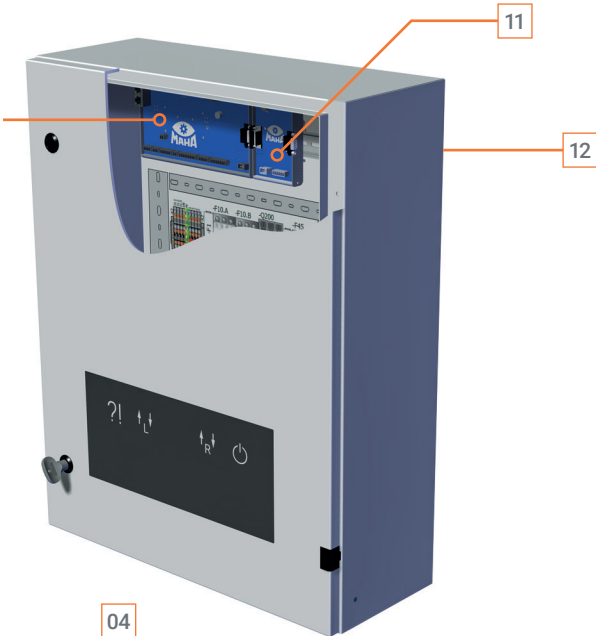

MODULARER SCHALTSCHRANKAUFBAU

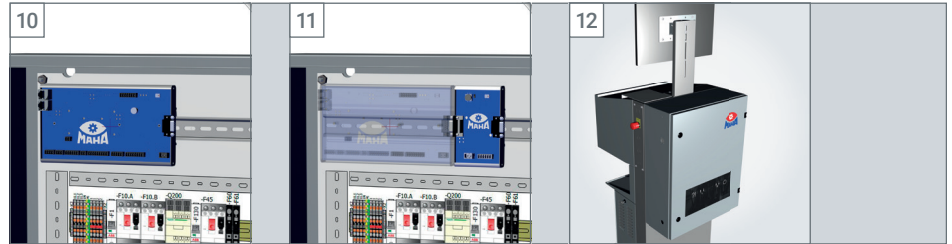

Modularer Aufbau des Schaltschranks mit einem Zentralmodul für alle Varianten.

Jederzeit erweiterbar durch steckbare Optionsmodule.

Flexible Montagemöglichkeit an Wand oder Universalconsole (auch dezentral).

04
05
06
08

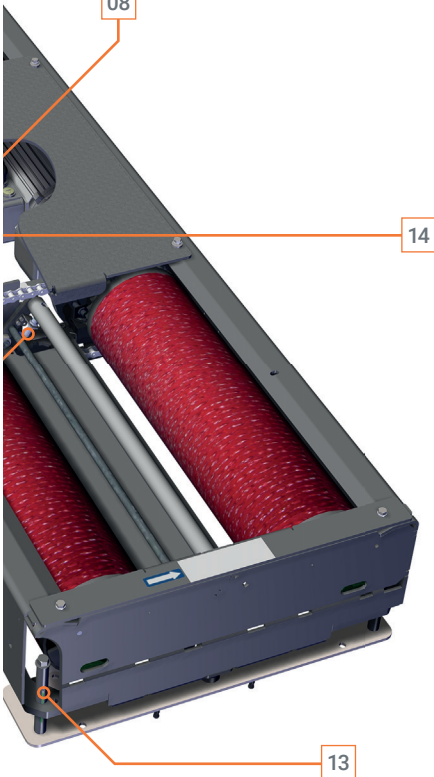

MULTIFLEXIBLE ANZEIGEMÖGLICHKEITEN »unlimited«



»Bring your own device« (Smartphone, Tablet, Notebook, PC, Smart TV, ...)

Anbindung drahtlos über WLAN oder kabelgebunden via LAN möglich.

Browserbasierte Anzeige (keine Software oder App-Installation nötig).

EINFACHE INBETRIEBNAHME

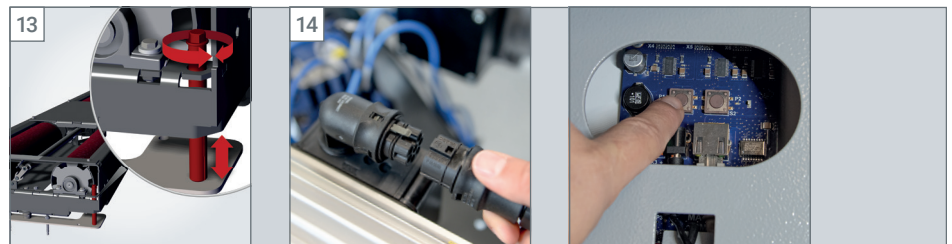

Stufenlos nivellierbare Einbauhöhe (245-300 mm) der PKW-Bodengruppe im Fundament oder überhöhter Einbau möglich (patent pending).

Steckbarer, einfacher Anschluss des vieradrigen Daten-CAN-Bus und der Antriebsmotoren.

Unkompliziertes Pairing der Anzeigeeinheiten, wireless oder per Anschluss via LAN-Kabel.

10 VON 10 GRÜNDEN EINEN **CONNECT unlimited** ZU KAUFEN.

EINFACHE WARTUNG UND SERVICE

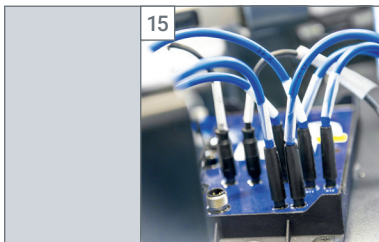

Alle Sensoren sind einfach diagnostizierbar und in der Bodengruppe am Interface-modul steckbar.



Personalisierter Zugriff, Fehlerdiagnose und Logfunktion über Webbrowser (keine Software erforderlich).



Unkomplizierte Fernwartung über integrierte Datenschnittstelle.

16 17 19

SICHERER BETRIEB



Erfüllt bereits alle aktuellen und geplanten Sicherheitsnormen.



Hohe Anwendungssicherheit durch eigenständigen Safety-Controller.

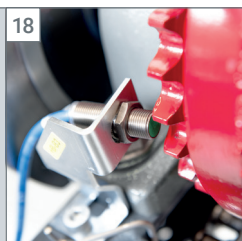

Reifenschonend durch serienmäßige »tatsächliche« Schlupfüberwachung mittels Sensortechnik.



OPTIMIERTE KALIBRIERUNG UND JUSTAGE

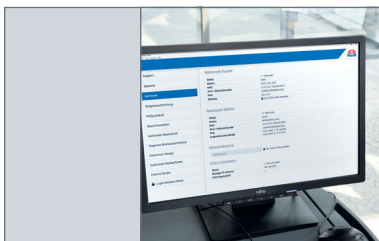

Nutzerverwaltung mit individuell konfigurierbaren Zugangsberechtigungen.



Einfache und benutzergeführte Kalibrierung und Justage über Webbrowser.

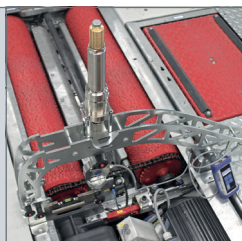

Einbindung von weiteren Prüfstraßengeräten in das Kalibrier- und Justagemenü.

18

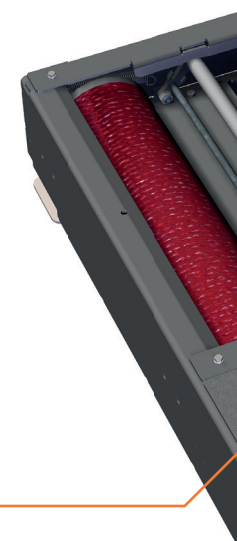

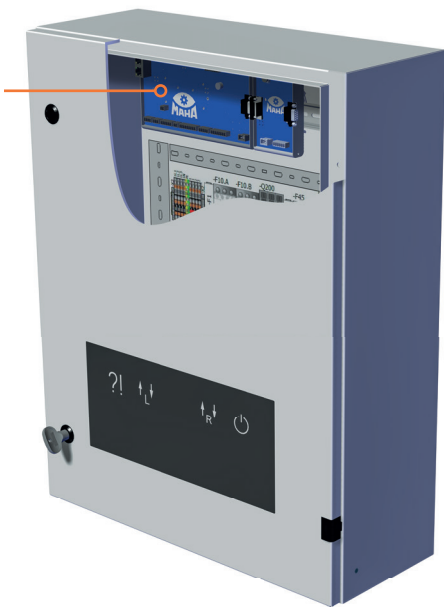

INTEGRIERTE UND ERWEITERBARE SOFTWARE BZW. SCHNITTSTELLEN



Volle Funktionalität auch ohne Internetanbindung und PC.



Anbindung an das EURO-SYSTEM V8 einfach möglich.

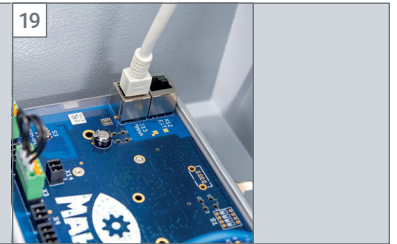

Zwei Netzwerk-/Datenschnittstellen, z. B. für ASA Livestream, Internetanbindung, Netzwerkdrucker.
(ES IN/OUT, JSON coming soon)

PRODUKTEMPFEHLUNG

Wann entscheide ich mich für einen Bremsprüfstand mit 3,5 t Achslast / 3 kW und wann für einen mit 4,0 t und 4 kW?

Diese Frage ist relativ einfach zu beantworten.

Bei der 3,5 t / 3 kW-Variante handelt es sich um einen absolut vollwertigen Bremsprüfstand, der insbesondere für freie Werkstätten, OEM-Werkstätten und Prüforganisationen geeignet ist, die mit normalem Prüfaufkommen rechnen und primär Fahrzeuge mit einem durchschnittlichen Gesamtgewicht prüfen.

Die Variante mit 4,0 t / 4 kW-Motoren ist das richtige Produkt für freie Werkstätten, OEM-Werkstätten und Prüforganisationen, die einen hochfrequentierten Fahrzeugdurchsatz haben oder auch Fahrzeuge mit eher überdurchschnittlichem Gesamtgewicht prüfen.

Der wesentliche Unterschied zwischen beiden Varianten liegt in der höheren Verwindungssteifigkeit und Überfahrbarkeit der Bodenplatte sowie den stärkeren Antriebsmotoren, welche eine höhere Standfestigkeit aufweisen.

Zunehmende Technik, Sicherheitsausstattung und Extras sowie der wachsende Trend zur Elektromobilität und großen Fahrzeugkategorien wie SUVs lassen das Fahrzeuggewicht auch in Zukunft immer weiter steigen.

Wir empfehlen Ihnen, auch dies bei der Entscheidung über eine Investition für die nächsten zehn Jahre zu berücksichtigen.

*Mit den besten Empfehlungen
Ihr ATT-Team*

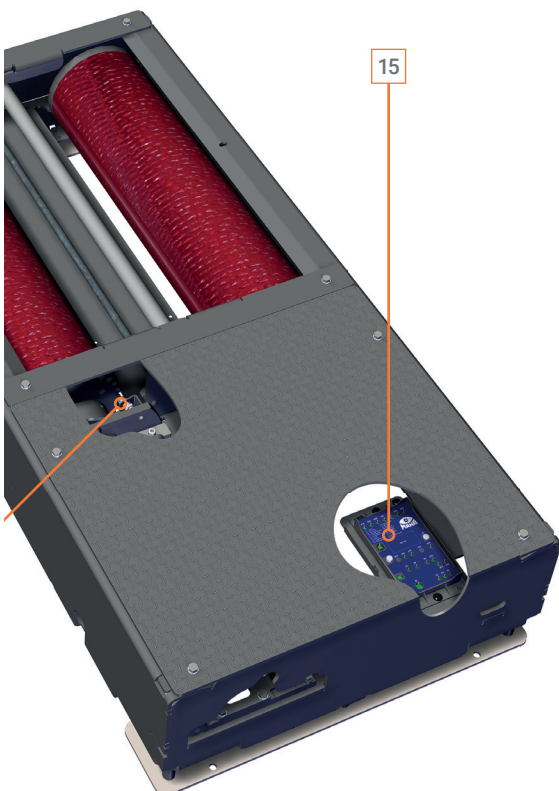

CONNECT LKW

SPEZIFISCHE EIGENSCHAFT

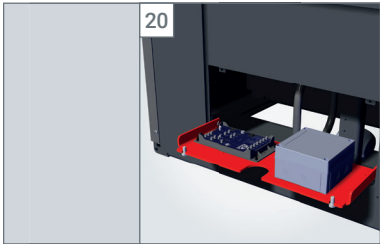

Alle „MU“-Versionen besitzen eine leicht zugängliche Wartungsklappe.

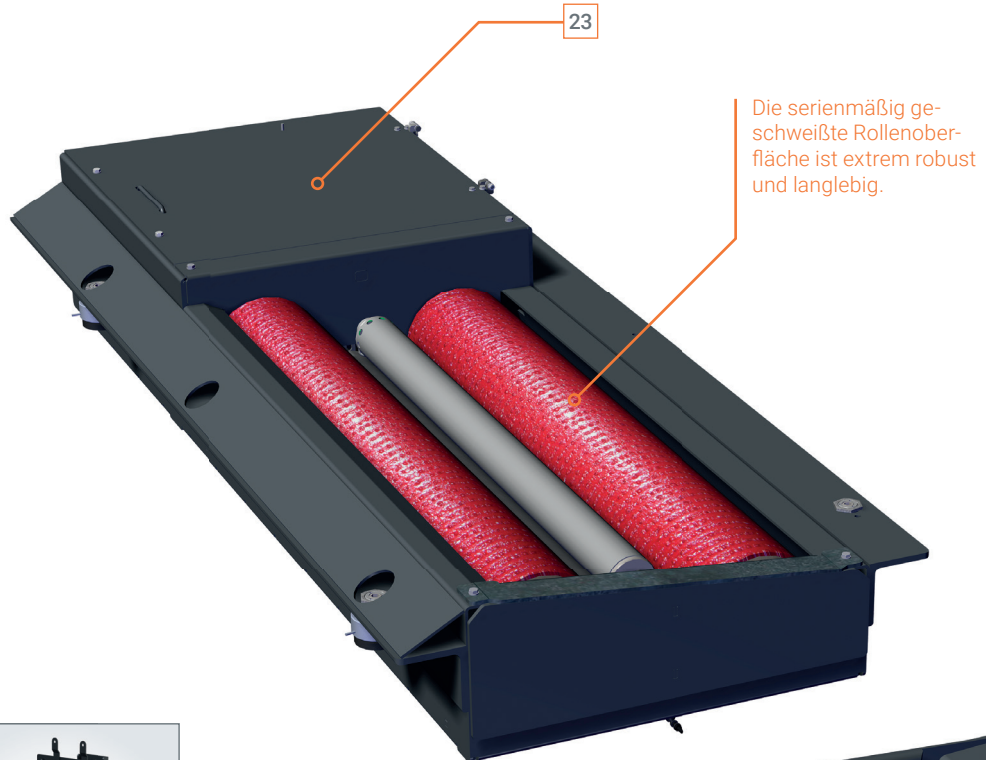

Die serienmäßig geschweißte Rollenoberfläche ist extrem robust und langlebig.

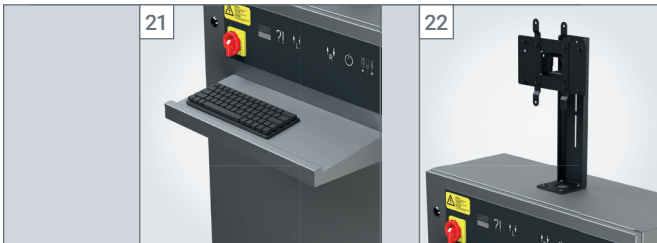

Dank der optional erhältlichen Tastaturablage und Monitorhalterung kann die komplette Bedienung des Prüfstandes direkt am Schaltschrank erfolgen.

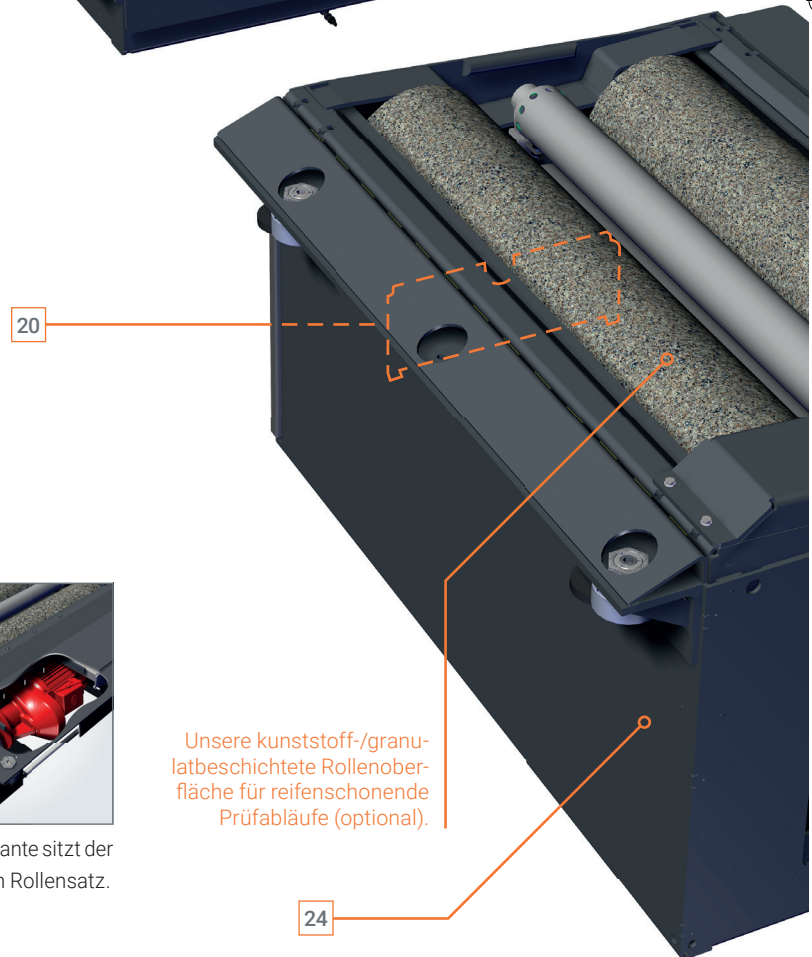

20

24

Unsere kunststoff-/granulatbeschichtete Rollenoberfläche für reifenschonende Prüfabläufe (optional).

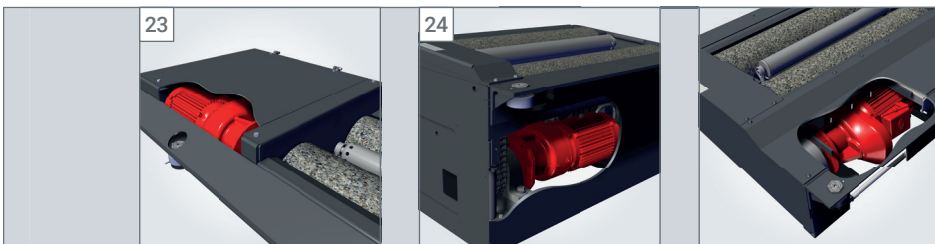

Seitliche Motorpositionierung (MS-Variante).

Motorposition unterhalb des Rollensatzes (MU-Variante).

Bei der MI-Variante sitzt der Motor vor dem Rollensatz.

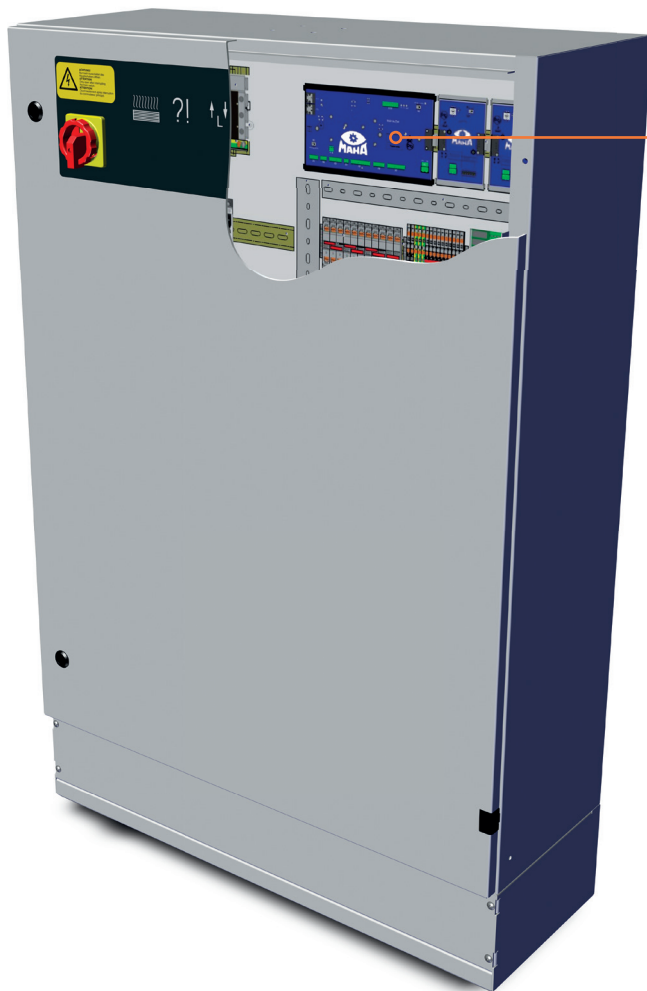

16 17 19

PRODUKTEMPFEHLUNG

Unsere umfangreiche Produktpalette von LKW-Bremsprüfständen deckt sämtliche Einsatzbereiche unserer weltweiten Kunden ab.

Den Einstieg in die NFZ-Prüftechnik bildet der C_MBT mit 8 t Achslast und einer prüfbaren Spurweite von 2,8 m.

Werden etwas höhere Achslasten und eine höhere Abbremsung benötigt, ist bei moderatem Fahrzeugdurchsatz die neue

C_MBT C 13.0-Variante mit ihrer kompakten Bauweise die erste Wahl. Dieser Prüfstand ist beispielsweise perfekt geeignet für Kommunen und Kunden mit einer eigenen umfangreichen Fahrzeugflotte.

Für große und schwere LKW empfehlen wir die seit Jahrzehnten im Feld höchst bewährten Varianten – C_MBT S 13.0/15.0 oder 18.0, welche sich als Qualitäts- und Technologiestandard global durchgesetzt haben.

Werden auch Sonderfahrzeuge wie Tieflader und Traktoren oder Fahrzeuge mit Überbreite geprüft, bieten wir die entsprechenden Spezialprüfstände bis 20 t Achslast dafür an.

Nichts ist so beständig wie der Wandel! Wichtig ist es daher, nicht nur auf Vergangenheit und Gegenwart zu achten, sondern gleichermaßen die zukünftige Entwicklung des eigenen Unternehmens und der zu prüfenden Fahrzeugpalette im Auge zu behalten.

So werden wir Sie mit einem optimal auf Ihre Bedürfnisse abgestimmten Prüfstand zum besten Preis-Leistungsverhältnis bedienen.

*Mit den besten Empfehlungen
Ihr ATT-Team*



OPTIONEN (AUSZUGSWEISE)



Rollenoberfläche kunststoff-/granulatbeschichtet



Universal-Analoganzeige, Typ: C_MSA



Wandhalter für Analoganzeige oder LCD-Simultan-Anzeigeeinheit



ASA Livestream / Richtlinie 2011/2021



Pedalkraftmesser Typ: C_PFM 1000



Funkfernbedienung Typ: C_RECOS

PKW-SPEZIFISCH



Rollensatzabdeckung wahlweise abnehmbar oder nach außen klappbar

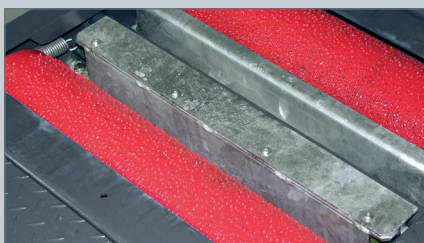

Automatische Überfahr-/Senkschwelle



Rollensatzabdeckung für Motorradbremsprüfung

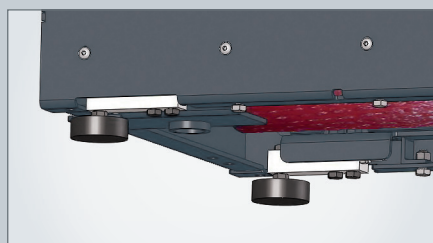

Wiegeeinrichtung statisch/dynamisch



Rollensatzanhebung hydraulisch



Elektromechanische Motorbremse



Software: EUROSISTEM V8 CONNECT



C_Tablet-PC Rugged (Industriestandard)

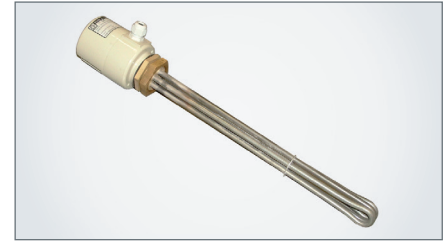

Rollenheizung



Automatische Kennzeichenerkennung

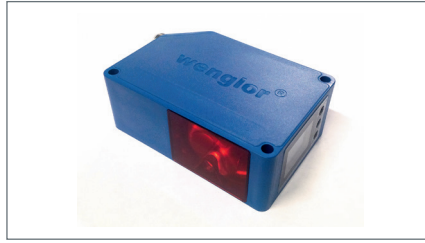

Distanzsensor zum Auslösen der automatischen Kennzeichenerkennung

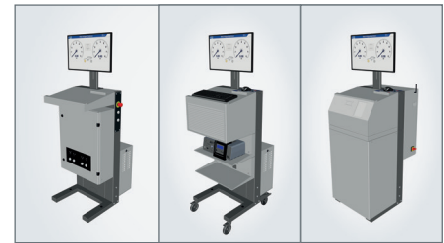

Modular aufgebaute Universalkonsole

LKW-SPEZIFISCH



Rollensatzabdeckung



Grubensicherung C_GSQ



Funkdruckumsetzer hydraulisch/pneumatisch

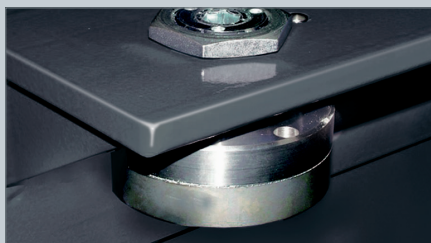

Wiegeeinrichtung statisch/dynamisch



Rollensatzanhebung hydraulisch



Niederziehvorrichtung hydraulisch

BRING YOUR OWN DEVICE

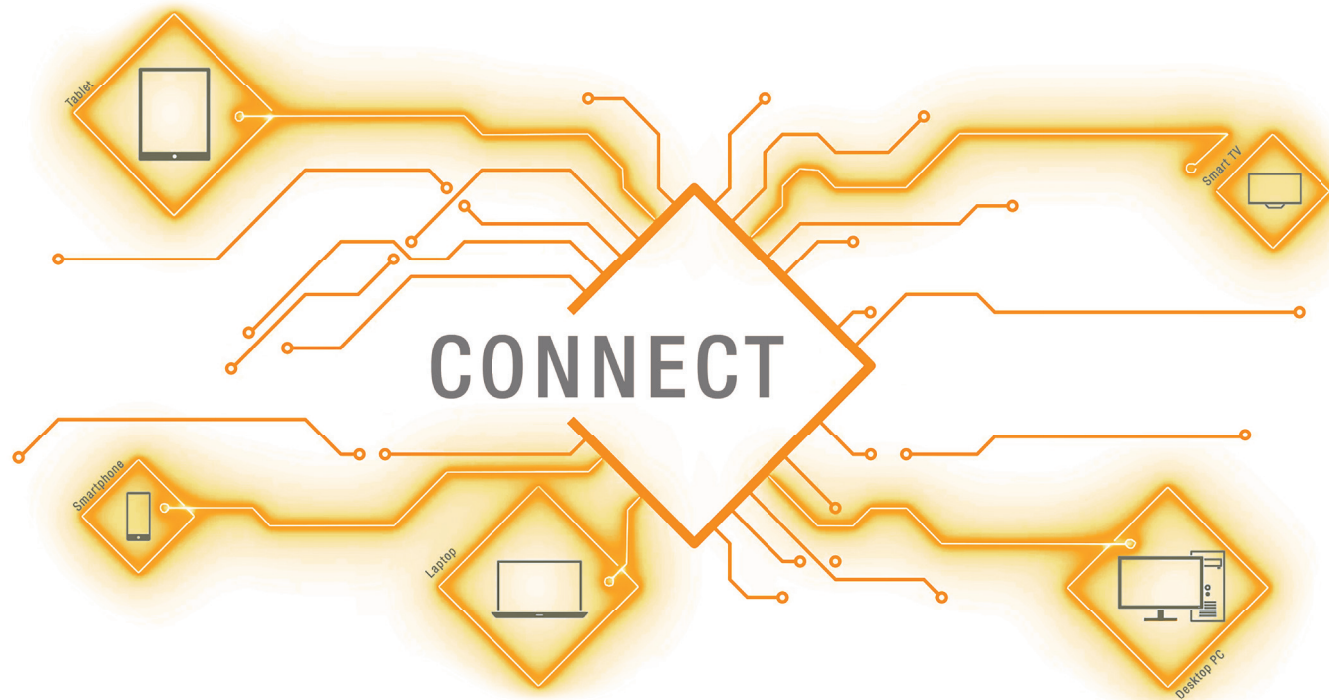

CONNECT – die Technik



Die modulare Universalkonsole

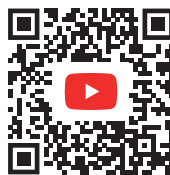

BR020001_005-de-01 - Technische Änderungen vorbehalten! Die Abbildungen enthalten auch Optionen, die nicht zum serienmäßigen Lieferumfang gehören.